

LKT系列标准型及低噪音型冷却塔性能参数表

型号 (Model)	流量 (m ³ /h)	外形尺寸 Dimension(mm)		电动机 功率 Motor (Kw)	风机 直径 Fan (mm)	风量 Air flow (CMM)	水压 Headloss (Kpa)	重量 weight(kg)			
		最大直径 (Dmax)	高度 (H)					标准型		低噪音型	
								自重 DRY	运行重 WET	自重 DRY	运行重 WET
LKT-8L	6.2	Ø945	1380	0.18	Ø525	70	13	42	180	46	190
LKT-10L	7.8	Ø945	1530	0.18	Ø600	85	13	46	190	49	199
LKT-15L	11.7	Ø1195	1415	0.37	Ø600	140	13	54	290	60	298
LKT-20L	15.6	Ø1195	1590	0.55	Ø730	160	14	67	300	80	320
LKT-25L	19.5	Ø1400	1820	0.75	Ø730	200	16	98	500	110	540
LKT-30L	23.4	Ø1650	1705	0.75	Ø730	230	16	116	530	135	550
LKT-40L	31.2	Ø1650	1775	1.5	Ø890	280	16	130	550	150	590
LKT-50L	39.2	Ø1830	1835	1.5	Ø890	330	17	190	975	210	1050
LKT-60L	46.8	Ø2145	1955	1.5	Ø1150	420	17	240	1250	260	1280
LKT-80L	62.6	Ø2145	2035	1.5	Ø1150	450	18	260	1280	290	1410
LKT-100L	78.1	Ø2900	2370	2.2	Ø1410	700	21	500	1690	550	1650
LKT-125L	97.5	Ø2900	2555	2.2	Ø1410	830	23	540	1640	580	1700
LKT-150L	117	Ø2900	2555	2.2	Ø1410	950	23	580	1680	600	1750
LKT-175L	136.8	Ø3110	2850	4	Ø1750	1150	30	860	1960	890	2010
LKT-200L	156.2	Ø3110	2850	4	Ø1750	1250	30	880	1980	920	2100
LKT-225L	175.5	Ø4120	3580	5.5	Ø2050	1500	33	1050	2770	1100	2870
LKT-250L	195.1	Ø4120	3580	5.5	Ø2050	1750	33	1080	2800	1200	2950
LKT-300L	234	Ø4730	3680	7.5	Ø2350	2000	34	1760	3930	1820	4050
LKT-350L	273.2	Ø4730	3680	7.5	Ø2350	2200	34	1800	3790	1890	4100
LKT-400L	312.1	Ø5600	3840	11	Ø2745	2400	36	2840	5740	2920	5900
LKT-500L	392.4	Ø5600	3840	15	Ø2745	2600	36	2900	5800	3010	5950
LKT-600L	468	Ø6600	4470	15	Ø3400	3750	42	3950	9350	4050	9450
LKT-700L	547.2	Ø6600	4470	18.5	Ø3400	3750	42	4050	9450	4180	9600
LKT-800L	626.4	Ø7600	4720	22	Ø3700	5000	45	4700	11900	4900	12100
LKT-1000L	781.2	Ø7600	4720	22	Ø3700	5400	45	4900	12100	5000	12300

设计工况:

进水温度 $t_1=37^{\circ}\text{C}$

出水温度 $t_2=32^{\circ}\text{C}$

湿球温度 $t_{WB}=27^{\circ}\text{C}$

干球温度 $t_{DB}=31.8^{\circ}\text{C}$

大气压力 $P_0=9.94 \times 10^4 \text{Pa}$

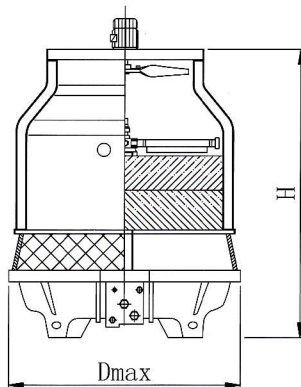

LKT-8~200L

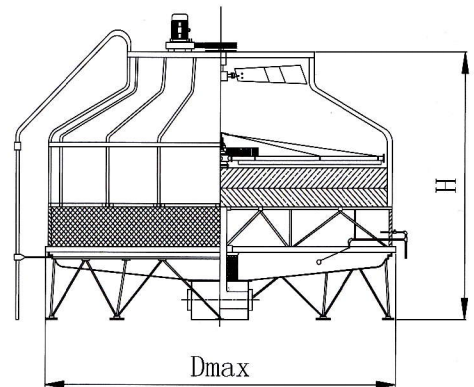

LKT-225~1000L